

| Modèle | MPX-90 |
|-----------------------------------|--|
| Matériaux imprimables | Or, argent, cuivre, platine, laiton, aluminium, fer, acier inoxydable, etc. L'indice de dureté Vickers [HV] de la surface doit être de 200 au maximum. |
| Taille des matériaux installables | Max. 100 mm (largeur) x 200 mm (longueur) x 40 mm (épaisseur), ou 200 mm (largeur) x 100 mm (longueur) x 40 mm (épaisseur) |
| Aire d'impression max. | 80 mm x 80 mm |
| Résolution | 529 dpi (Haute Résolution), 353 dpi (Photo), 265 dpi (Texte), 1058 dpi (Vectériel) |
| Direction d'impression | Uni-directionnel ou bi-directionnel (à sélectionner dans le driver Windows) |
| Vitesse d'impression (Default) | 50 mm/sec (Photo), 33 mm/sec (Haute Résolution/Texte), 24 mm/sec (Vectériel) |
| Interface | USB (suivant les spécifications Universal Serial Bus 1.1) |
| Alimentation | Adaptateur secteur spécifique : AC 100V à 240V ±10% 50/60Hz |
| | Machine : DC19V 1.6A |
| Consommation électrique | Approx. 24W |
| Niveau d'émission acoustique | Moins de 70 dB (A) |
| Environnement | Température : de 10 à 30°C, Humidité : de 35 à 80% (sans condensation) |
| Dimensions | 286 mm (W) x 383 mm (D) x 308 mm (H) |
| Poids | 10,8 kg |
| Accessoires | Adaptateur secteur, câble d'alimentation, nez régulateur, étai auto-centreue, tapis adhésif, plaques pour tests, câble USB, Logiciel Roland CD-ROM, manuel d'utilisation, etc. |

| Configuration minimale requise pour le logiciel fournis : METAZASudio | |
|---|--|
| Système d'exploitation | Windows® 7 Professional (32-bit ou 64-bit); Windows Vista® Ultimate (32-bit), Business (32-bit ou 64-bit) ou Home Premium (32-bit); Windows® XP Home Edition ou Professional |
| Processeur | Pentium® 4 3.0 GHz ou plus recommandé |
| RAM | 512MB ou plus recommandé |
| Carte graphique et écran | 16 bit (High Color) avec une resolution de 800 x 600 ou plus recommandé |
| Espace disque dur libre | 25MB |
| Lecteur | Lecteur CD-ROM |

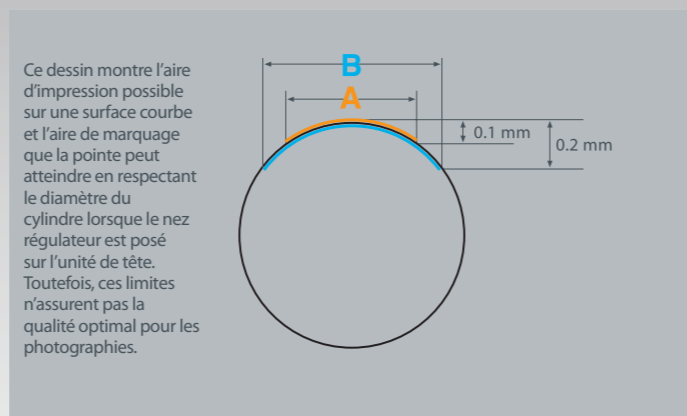

| Diamètre de l'objet cylindrique | Aire d'impression recommandée (A) | Aire atteinte par la pointe de marquage (B) |
|---------------------------------|-----------------------------------|---|
| 10 mm | 2.0 mm | 2.8 mm |
| 20 mm | 2.8 mm | 4.0 mm |
| 30 mm | 3.4 mm | 4.8 mm |

METAZA MPX-90

ROLAND. LE JOYAU DE LA GRAVURE PAR IMPACT.



Roland Metaza MPX-90

Gravure par impact avec pointe diamant pour graver sur les superficies les plus résistantes.



Certification ISO 14001 et ISO 9001

Dans le respect de l'environnement et de la santé de l'utilisateur, Roland DG travaille activement à l'abolition des solvants organiques en production, à la réduction et au recyclage des déchets à la diminution de la consommation d'énergie et à l'achat de produits recyclés. Roland DG s'efforce de fournir constamment les produits les plus fiables du marché.

Imprimé sur papier HELLO brillant, provenant de forêts gérées durablement et blanchi sans Chlore Élémentaire.



Les produits Roland portant l'étiquette ECO suivent les critères établis par la société concernant le respect de l'environnement : prévention du réchauffement terrestre, utilisation de ressources recyclables, prise de conscience environnementale et partage des informations sur les aspects écologiques du produit. Les standards sont basés sur la norme ISO 14021 auto-déclarée de type 2. Pour de plus amples informations, veuillez visiter notre site web www.rolanddg.com



Energy Star est un programme qui encourage les projets qui respectent les normes et qui protègent l'environnement, grâce à leur technologie, leur consommation de puissance et d'électricité. L'architecture des produits Roland est conçue pour minimiser la consommation d'énergie grâce aux fonctions d'arrêt automatique et l'optimisation des circuits.

Roland se réserve le droit d'apporter des changements aux caractéristiques, éléments ou accessoires sans préavis. La qualité de vos sorties peut varier. Pour une qualité optimale, la maintenance périodique des composants peut être requise. Veuillez contacter votre revendeur Roland pour plus de détails. Aucune garantie autre que celle expressément notifiée n'est implicite. Roland ne pourra être tenu pour responsable d'aucun incident ou dommage consécutif, prévisible ou non, causé par le mauvais fonctionnement de ses produits. Les formes tridimensionnelles peuvent être couvertes par des copyrights. Les utilisateurs sont responsables des lois et des droits qui régissent les normes de copyright des objets acquis. Nous informons les utilisateurs que les conditions énoncées dans ce présent document peuvent varier en cas d'erreur typographique, de modification de la législation et/ou de la réglementation, de modification des produits intervenus entre temps et non signalés, mais n'entraînant aucune responsabilité de la société Roland. DME032010.

Bureau de représentation français Roland DG Mid Europe S.R.L.

4 rue Paul-Henry Spaak, 77400 Saint Thibault des Vignes - FRANCE
Tél. 01 60 07 90 49 Fax 01 60 07 90 53 dgsales@rolanddme.com

Showroom Lyon

Bâtiment Les Érables 36 avenue Général de Gaulle
69110 Sainte Foy lès Lyon - FRANCE

www.rolanddg.fr | www.rolandblog.fr



ROLAND DG ACADEMY

Cours et démonstrations interactives pour la formation professionnelle de haut niveau. Pour s'entraîner et apprendre à exploiter au mieux le potentiel des machines Roland.



ROLAND DG CARE

Rapide, professionnel, précis.
Le support technique après-vente pour maintenir les périphériques Roland au top des prestations.



ROLAND DG CREATIVE CENTER

Le showroom qui présente les surprenantes applications réalisées par la Communauté Roland. Source d'inspiration pour de nouvelles opportunités de business.



BLOG ROLAND

Le journal en ligne de Roland. Pour partager expériences, réflexions, événements, moments et applications dans le monde Roland. Rapprocher les opinions communes, pour une croissance commune.



REVENDEURS ROLAND

Un réseau étendu de revendeurs compétents et proches de vous, prêts à vous offrir des solutions et des conseils concrets pour un business avantageux.



DEMANDEZ UN ÉCHANTILLON

Vous voulez vérifier la qualité Roland ? Demandez immédiatement un échantillon réalisé avec votre produit préféré. Il vous suffit d'aller sur le site à la page de la machine choisie et d'en faire la demande. L'échantillon sera expédié directement chez vous.

Imagine. **Roland**[®]

www.rolanddg.fr | www.rolandblog.fr

Roland Metaza MPX-90

Panoramique général

La **Metaza MPX-90** est la nouvelle imprimante à impact de Roland qui permet de réaliser des gravures, en reproduisant des photos, logos et textes sur de nombreux objets de différents matériaux avec une qualité exceptionnelle. Avec la Metaza MPX-90, il est possible de personnaliser une vaste gamme d'objets : médailles, plaques, briquets, couverts, photos, stylos, bijoux, etc. La MPX-90 grave facilement sur métaux et plexiglass. Elle a une large aire de gravure et il est possible d'insérer de nombreux types d'objets.

Facilité d'utilisation e polyvalence

Les deux caractéristiques principales de la Metaza MPX-90: son extrême facilité d'utilisation et sa polyvalence avec laquelle différents objets peuvent être gravés. La Metaza MPX-90 est fournie avec un logiciel dédié pour gérer de manière simple et rapide la reproduction de photos, logos et de textes, avec importation automatique des fichiers à reproduire. Elle est particulièrement dédiée au marché promotionnel, de l'objet et du bijou. Silencieuse et dotée d'un capot de protection, elle peut être positionnée dans n'importe quel environnement de travail grâce à ses dimensions compactes. Aucun copeau, résidu, ou opérations compliquées de réglages. Simplement positionner l'objet à graver et envoyer les données.

Caractéristiques principales

- Grave de nombreux types d'objets reproduisant fidèlement photos, logos et textes;
- Travaille sur divers types de matériaux comme l'or, l'argent, le cuivre, le platine, le laiton, l'aluminium, le fer, l'acier inoxydable, le titane nickel et l'acrylique.;
- Aire de travail jusqu'à 80x80mm. La MPX-90 peut loger des objets jusqu'à 100x200x40mm (L x P x H);
- Poids maximal du matériel jusqu'à 12kg;
- Etau fournis pour graver objets plats et courbes;
- Résolution jusqu'à 529dpi (en Haute Résolution) et jusqu'à 1058dpi (en Mode Vectoriel);
- Logiciels fournis : Metaza Studio et Dr Engrave pour la gestion de la gravure;
- Interface USB pour un raccordement rapide à n'importe quel type de PC;
- Grave les plaques, porte-clés, zippo, gourmettes, pendentifs, couverts, stylos, bijoux, pinces à billets, numéros de série et de nombreux autres objets ayant des superficies planes et courbes.;
- Système unique de gravure RPMS (Roland Plot Marking System).

Logiciels fournis

Metaza Studio

La MPX-90 est fournie avec le logiciel Metaza Studio permettant d'importer les données des logiciels graphiques les plus diffusés comme Adobe Illustrator, CorelDRAW* ou Photoshop* dans les formats bmp, jpg, ai et eps. Autre méthode d'importation, les fichiers peuvent être transférés dans le logiciel par une simple opération de "cliquer/glisser". La Metaza MPX-90 a une bibliothèque interne qui comprend différentes formes d'objets et cadres à positionner sur le graphique à graver. Le logiciel Metaza Studio est très simple à utiliser et comprend différentes fonctions pour modifier ou éditer les images. Suivant le matériau choisi, la force de gravure est automatiquement réglée, mais tous les paramètres de travail peuvent être modifiés par l'opérateur si besoin.

** Les marques citées appartiennent à leurs propriétaires respectifs*

Dr Engrave

La MPX-90 est fournie avec le logiciel Dr. Engrave et un driver dédié pour la gravure. Dr. Engrave est une application qui permet de créer des graphiques de diverses formes pour les applications les plus communes, toujours avec beaucoup d'intuition en peu de passages. Il utilise des polices TrueType et inclus une fonction de mise en page automatique pour importer les informations de bases de données Excel ou CSV et de graver rapidement des plaques avec les numéros de série et noms ordonnés. Le logiciel importe rapidement et facilement les données dans des champs de texte prédéfinis pour réaliser des plaques de société, plaques pour maisons, hôtels et autres.



Comment grave la Metaza?

La Metaza grave grâce à une pointe conique en diamant la surface de l'objet. La profondeur de gravure vient de la force avec laquelle la pointe impacte la surface, et cette force vient du dégradé de la photo originale, transformée en niveaux de gris avant d'être gravée. La partie la plus foncée de l'image a une force de percussion minimale, la partie la plus lumineuse à une force de percussion maximale. De cette manière, il est possible de reproduire une photographie avec les tons et les dégradés parfaits, même sur métal. La pointe de gravure utilisée par la Metaza MPX-90 adopte une technologie innovante qui lui garantit une longue durée et une qualité de détails optimale.

Grâce à cette technologie, la MPX-90 a une qualité de gravure très élevée même sur matériaux durs comme le fer, l'acier inoxydable, le titane, ou encore le tungstène. La force appliquée durant la gravure est gérée en automatique suivant le matériau choisit dans le logiciel.

La Metaza peut graver un fichier vectoriel sur une plaque de 48x48mm en laiton en moins de 3 minutes et une photographie sur une plaque de 29x22mm en moins de 7 minutes.

[Indice de dureté Vickers : HV 200 ou moins]*

Aire de travail

La MPX-90 a une aire de travail max. de 80x80mm mais on peut charger des objets ayant des dimensions plus grandes (jusqu'à 100x200x40mm) que l'aire de gravure grâce à un espace externe prévu sur le plan de travail. L'étau peut également être retiré pour loger des matériaux d'une certaine épaisseur*. De cette manière, on étend la polyvalence de la MPX-90 et sa capacité à travailler sur des matériaux et des objets très diversifiés.

*[*Epaisseur minimum recommandée du matériau 1cm]*

Etau fourni

La MPX-90 est dotée d'un étau avec des mordaches multi positions pour bloquer les objets durant la phase de gravure. L'étau peut être retourné suivant le type d'objet utilisé. Des repères sont dessinés sur le plan de travail de manière à ce que l'opérateur puisse facilement positionner l'étau suivant ses besoins. La MPX-90 est également dotée d'un plan de travail avec une surface autoadhésive qui maintient les objets plats grâce à des micropores. Le plan de travail microporeux peut être retiré pour permettre à l'opérateur de positionner un objet non plat ou épais de manière optimale sur la MPX-90.

Secteur industriel

La Metaza MPX-90, grâce à sa force de percussion supérieure est parfaite pour le marché des marquages industrielles. Elle permet de réaliser des gravures sur matériaux durs utilisés pour les plaques d'identification, les tableaux de commandes, les ascenseurs, les véhicules, les équipements, etc. La gravure de Metaza est permanente et ne peut pas être enlevée.

Marchés

La MPX-90 se tourne vers les marchés suivants:

- Joaillerie et bijouterie;
- Articles cadeaux;
- Gravure, trophées et prix;
- Marquage industriel (numéros de série, plaques identificatrices, etc.);
- Animalerie et élevages;
- Évènements (mariages, anniversaires, fêtes, etc.);
- Cadeaux d'entreprise;
- Tourisme, parcs à thème, meeting et fêtes;
- Photographes.

Facilité d'utilisation

La MPX-90 est très facile à utiliser même par une personne qui n'a pas de compétences spécifiques dans ce domaine. Pour utiliser la nouvelle Metaza, il suffit de positionner la pièce à graver au centre de l'aire de travail et d'envoyer les données à partir du logiciel Metaza Studio fourni. La gravure partira immédiatement. La MPX-90 permet un retour sur investissement très rapide grâce à sa productivité immédiate et ne nécessite aucune formation longue pour que le personnel soit opérationnel. De cette manière, elle peut être utilisée facilement dans les kiosques des centres commerciaux, les parcs à thème...

1 Acquérir une image numérique sur votre PC.

La METAZA est très facile à utiliser. Le premier pas est d'acquérir une image numérique sur votre ordinateur avec un scanner, un appareil photo numérique, un téléphone portable ou CD-ROM/DVD



3 Positionner l'objet qui doit être personnalisé à l'intérieur de la Metaza et appuyer la touche « graver » !

La METAZA utilise le système innovant de reproduction sur métal Roland Photo Marking System.

La tête grave la surface de façon nette et propre en reproduisant les passages de tons délicats et les zones de contraste de l'image originale.



2 Utiliser le logiciel Metaza Studio pour élaborer l'image, ajouter des textes, des bords et des cadres.

Ce logiciel a une interface simple et intuitive. Il est compatible avec les systèmes d'exploitation Windows et vous permet d'importer des fichiers en format JPEG, BMP, AI et EPS. Le logiciel est fourni avec la machine et il n'est pas nécessaire de se procurer d'autres programmes.



4 En quelques minutes, la Metaza réalise la gravure et donne immédiatement le produit fini désiré par le client.

La METAZA grave de façon permanente les images et les textes sur des superficies plates ou courbes en acrylique ou en Métal comme l'aluminium, l'acier inoxydable, le laiton, l'or, l'argent et le platine. Grâce à cette grande variété de matériaux imprimables, vous pouvez personnaliser toute sorte d'articles: porte-clés, pendentifs, zippo et plaques identifiantes pour animaux. Beaucoup d'objets personnalisables pour les occasions et les situations les plus variées.

